

# BEDIENUNGSANLEITUNG ICE 3 · SITZWAGEN MIT PANTOGRAPH

Instructions for use · Manuel d'utilisation · Istruzioni per il montaggio · Manual de usuario del AVE 103 · ICE3 的使用说明 - 带天线架的乘客车  
Gebruiksaanwijzing · Instrukcja obsługi · Инструкция по эксплуатации · Návod k použití

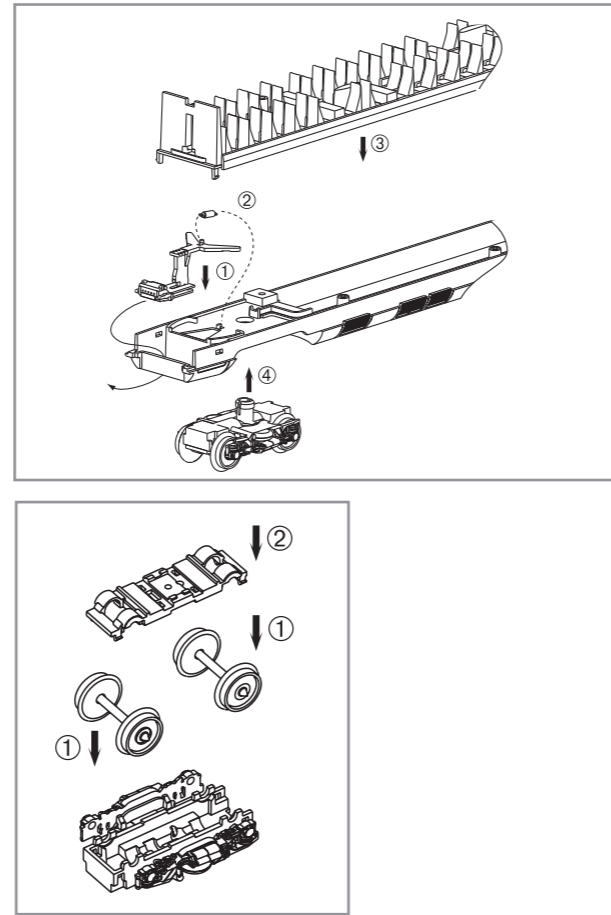
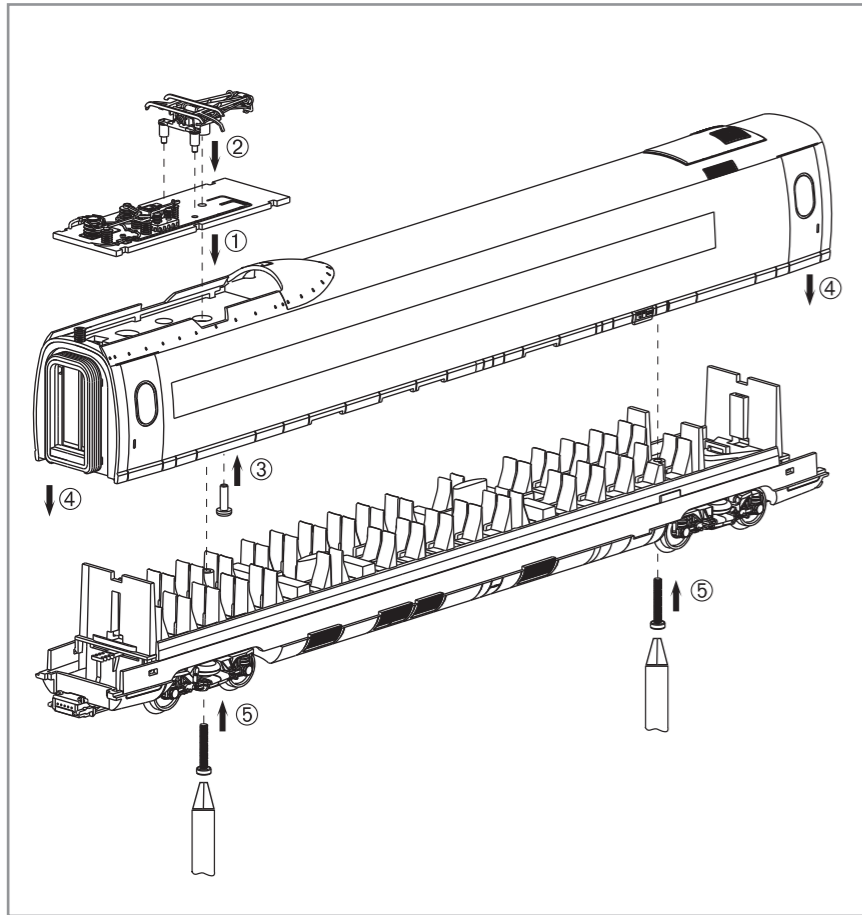

Ölen Sie bei häufigem Fahrbetrieb die Achslager mit einem Tropfen harz- und säurefreiem Nähmaschinenöl! Wir empfehlen, die Lok ca. 25 min je Fahrtrichtung ohne Belastung einlaufen zu lassen, damit das Modell einen optimalen Rundlauf und eine gute Zugkraft erhält. Bitte beachten Sie, daß der einwandfreie Lauf des Modells nur auf sauberen Schienen gewährleistet ist.

En cas d'utilisation intense, graisse les essieux avec une goutte d'huile pour machine à coudre exempte d'acide ou de résine! Afin d'optimiser les caractéristiques de traction et de fonctionnement, il est recommandé de faire rouler la locomotive seule, sans chargement, 25 minutes dans chaque sens. Pour un bon fonctionnement, il est essentiel que la voie soit propre.

If used frequently, oil the wheelsets with a drop of non-resinous, acid-free sewing machine oil! In order to achieve the best possible running and traction properties, it is advisable to run the locomotive in for 25 minutes forwards and 25 minutes in reverse without load. Clean rails are essential for good performance.

Se usate frequentemente l'olio, per il set delle ruote, mettete una goccia di olio, quello utilizzato nella macchina da cucire.

Si está sometida a un uso intensivo, engrase los ejes con una gota de aceite de maquina no acido.

如果经常使用，可以在车轮上加上不含树脂、非酸性机油！  
我们建议，让此火车不断转换方向地行驶大约25分钟，以便让它保持最优的回转及良好的牵引力。  
请注意，只有在清洁的轨道上才能保证此模型行驶畅顺。

Breng, bij regelmatig gebruik, op de wagenassen een druppeltje hars- en zuurvrije naaimachineolie aan!

W przypadku częstego używania należy wpuścić kroplę oleju maszynowego nie zawierającego żywicy i kwasu!

После длительной эксплуатации локомотива следует смазать подшипники двигателя и передаточного механизма, используя для этой цели в небольшом количестве техническое масло.

Prosím mazejte při častější jízdě sady kol kapkou oleje na šicí stroje!

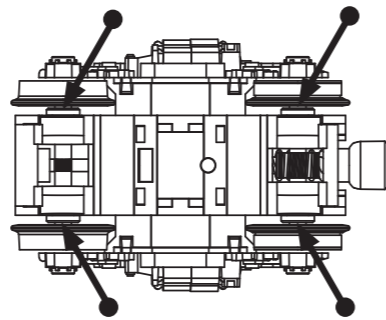

# BEDIENUNGSANLEITUNG ICE 3 · ENDWAGEN

Instructions for use · Manuel d'utilisation · Istruzioni per il montaggio · Manual de usuario del AVE 103 · ICE3 的使用说明 - 车头 · Gebruiksaanwijzing · Instrukcja obsługi · Инструкция по эксплуатации · Návod k použi

包装及说明书内包含重要信息, 请保留备用

# 57305 Wechselstrom AC 0-16 V ~

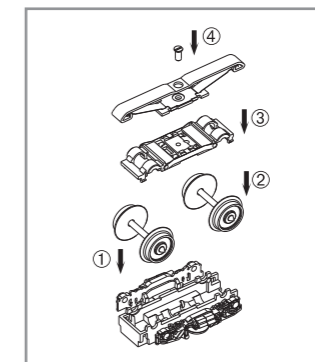
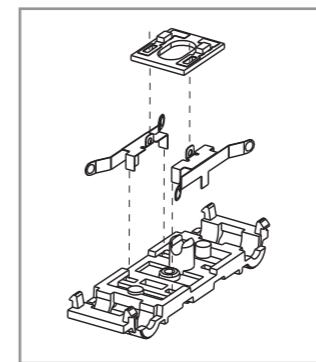
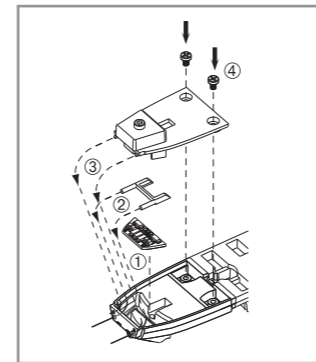
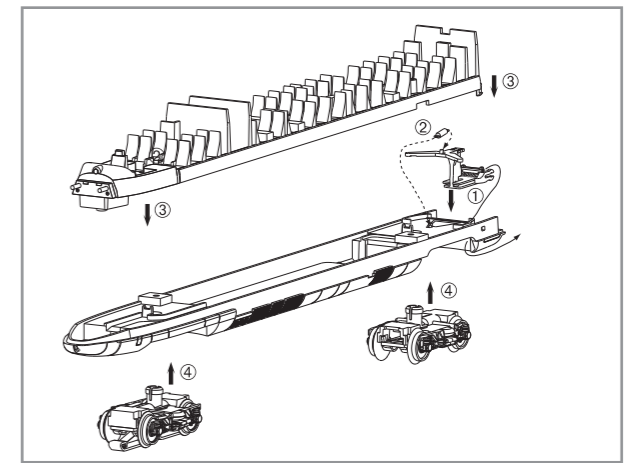
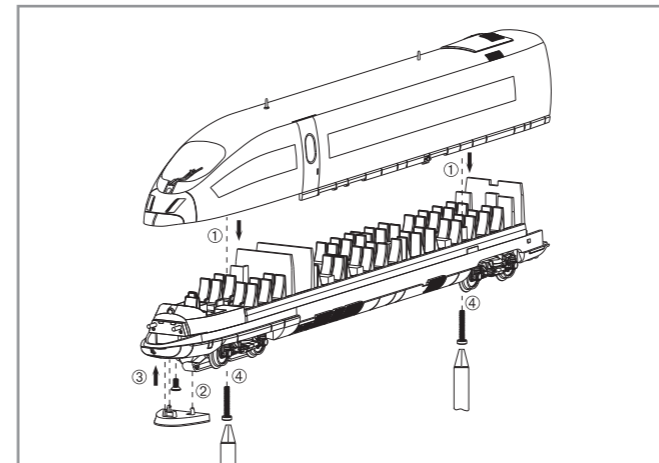

# BEDIENUNGSANLEITUNG ICE 3 · BISTROWAGEN

Instructions for use · Manuel d'utilisation · Istruzioni per il montaggio · Manual de usuario del AVE 103 · ICE3 的使用说明 - 餐车  
Gebruiksaanwijzing · Instrukcja obsługi · Инструкция по эксплуатации · Návod k použití

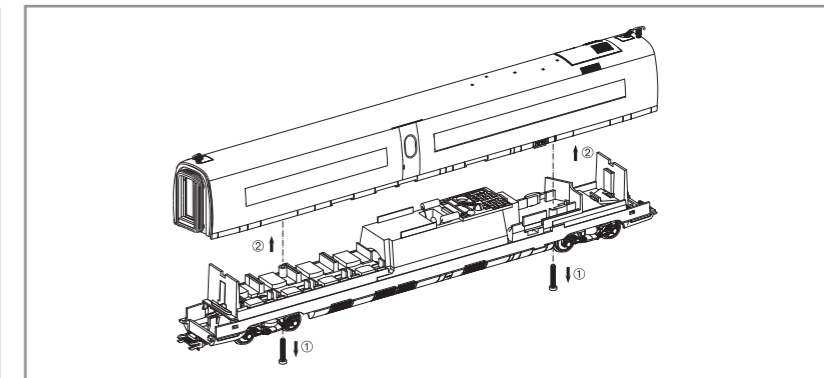
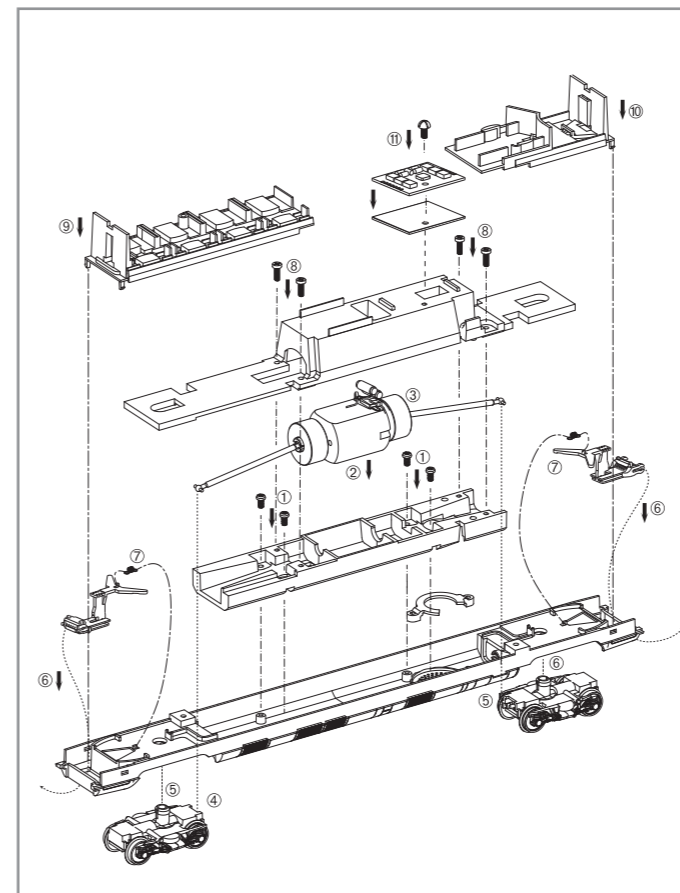

Antriebsdrehgestell  
Driving bogey  
牙箱

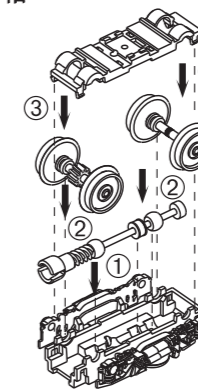

Antennen / Antenna / 天线

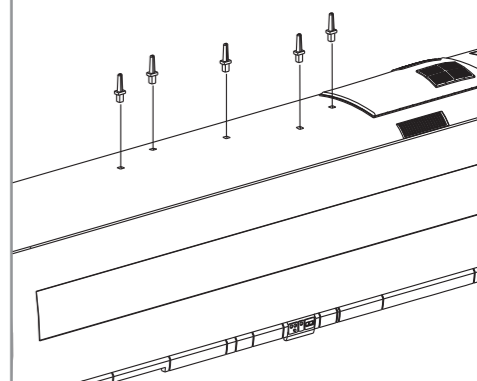

# ERSATZTEILE ICE 3

Spare parts · Pièces détachées · Parti di ricambio · Repuestos · 配件 · Reserveonderdelen · Części zamienne · Запасные части · Náhradní díly

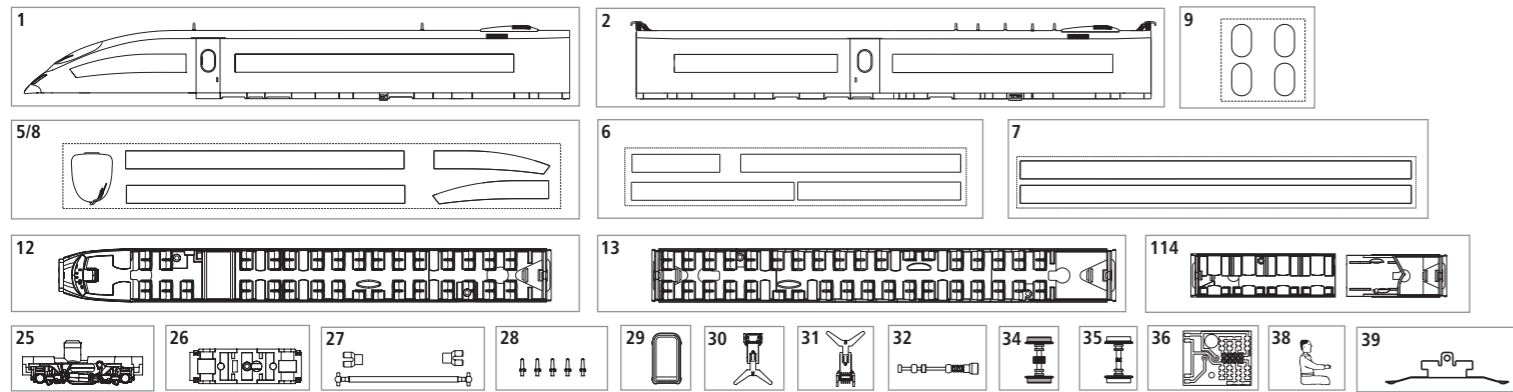

Nr.	Bezeichnung:	Description:	Désignation:	Descrizione:	Descripción:	PG*
57194-01	Gehäuse, Endwg. 1. Kl. dekoriert, vollständig	Body, decor., top car, 1. class, complete	Boîtier décoré, voiture pilote, 1. classe	Carrozzeria, car. finale di I cl., completa	Carcasa, coche extr. 1ª clase decor., compl.	13
57194-02	Gehäuse, Bistrowg. dekoriert, vollst.	Body, decorated, dining-car, compl.	Boîtier décoré, voiture restaurant	Carrozzeria, car. ristor., decorata, compl.	Carcasa, coche cafeteria decor., completo	13
57194-03	Gehäuse, Sitzwg. mit Isolatoren/ Dachleitungen dekoriert, vollständig	Body, decorated, for coach w insulators, roof lines, complete	Boîtier décoré, voiture avec ligne de toiture	Carrozzeria, carr. passeg. per servizio di- urno con isolatori/linee di tetto, completa	Carcasa, coche intermedio con Aislantes/ cableado del techo decorado, completo	13
57194-04	Gehäuse, Endwg. 2. Kl. dekoriert, vollständig	Body, decor., top car, 2. class, complete	Boîtier décoré, voiture pilote 2. classe	Carrozzeria, carr. finale di II classe, compl.	Carcasa, coche extr. 2ª clase decor., compl.	13
57194-05	Fenster, Endwg. 1. Kl., dekoriert	Windows, top car, 1. class, decorated	Fenêtre, voiture pilote décorée, 1. cl.	Finestrini, carrozza finale di I cl., decorati	Ventanas, coche extr. 1º clase, decorado	10
57194-06	Fenster, Bistrowg. dekoriert	Window decorated for dining-car	Fenêtre, voiture restaurant décorée	Finestrini, carrozza ristorante, decorati	Ventanas, coche cafeteria decorado	10
57194-07	Fenster, Sitzwg. dekoriert	Window decorated for coach	Fenêtre, voiture voyageurs décorée	Finestrini, carr. passeg. per servizio diurno, decorati	Ventanas, coche intermedio decorado	10
57194-08	Fenster, Endwg. 2. Kl., dekoriert	Windows, top car, 2. class, decorated	Fenêtre, voiture pilote décorée, 2. cl	Finestrini, carroz. finale di II cl., decorati	Ventanas, coche extr. 2ª clase, decorado	10
57194-09	Türfenster, 4 Stück	Door windows, 4 pc.	Fenêtre, 4 pièces	Finestrini della porta, 4 pz	Ventanas de puerta	7
57194-10	Rahmen, Endwg. dekoriert	Frame top car, decorated	Châssis, voiture pilote décorée	Telaio, carrozza finale, decorato	Chasis coche decorado	10
59114A-111	Rahmen, Sitzwg./Bistrowg.	Frame coach/dining-car	Châssis, v. voyageurs/v. restaurant	Telaio, carrozza passeg./ristor., decorato	Chasis coche intermedio / cafeteria	10
57194-12	Inneneinrichtung, Endwg.	Interior fittings top car	Aménagement intérieur, v. pilote	Arredamento interno, carrozza finale	Decoración, Coche extr.	8
57194-13	Inneneinrichtung, Sitzwg.	Interior fittings coach	Aménagement intérieur v. voyageur	Arreda. interno, carro. passeg. diurno	Decoración, Coche intermedio	8
59114A-114	Inneneinrichtung, Bistrowg.	Interior fittings dining-car	Aménagement intérieur, v. restaurant	Arredamento interno, carrozza ristorante	Decoración, Coche cafeteria	8
57194-15	Motor vollständig	Motor, complete	Moteur, complet	Motore, completo	Motor, completo	14
57194-16	Satz Schrauben komplett	Set of screws, complete	Jeu de vis, complet	Set di viti, completo	Juego de tornillos completo	8
57194-17	Dachleitungen/Isolatoren, Sitzwg. mit Stromabnehmer	Insulators / Roof lines for coach w/ pantograph	Isolateurs / Ligne de toiture pour voiture avec pantographe	Linee di tetto/isolatori, carrozza passeg. per servizio diurno con pantografo	Aislantes/Cableado del techo, Coche con pantógrafo	8
57194-18	Dachleitungen/Isolatoren, Bistrowg.	Insulators / Roof linesfor dining-car	Isolateurs / Ligne de toiture, v. restaur.	Linee di tetto/isolatori, carr. ristorante	Aislantes/Cableado del techo, Coche cafe.	8
57194-19	Spoiler, Endwg.	Spoiler for top car	Spoiler, voiture pilote	Spoiler, carrozza finale	Spoiler coche extremo	7
57194-20	Scheinwerfereinsatz + Lichtleiter	Strip light + headlamp bulbs	Tube lumineux, bloc optique de phare	Innesto fari + conduttore luce	Óptica de luces	7
57194-21	Platine Frontbeleuchtung	PCB of front lighting	Circuit imprimé phares	Scheda electr. di com. delle luci frontali	Circuito impreso de los faros	11
57305-22	Drehgestell vollständig mit Radschleifer, Endwg. 1./2. Kl.	Bogey w wheel slider for top car 1./2. class	Bogey avec contact d'essieux, voiture pilote 1./2. cl.	Carrello completo con contatto ruote, carrozza finale di I /II classe	Tapa de boguies completo con Protador de contacto para coche extr. 1º/2ª clase	11
57305-23	Lauf Drehgestell ohne Radschleifer, Sitzwg. mit Stromabnehmer	Bogey w/o wheel slider for car w pantograph	Bogey sans contact d'essieux, voiture avec Pantographe	Carrello portante senza contatto ruote, carrozza passeggeri / carrozza finale	Bogüie sin frotador de contacto para coche intermedio y extremo 2ª clase	10
57305-24	Antriebsdrehgestell, Bistrowg. vollständig	Driving bogey for dining-car, compl.	Bogüie moteur compl., voiture restaurant	Carrello motore, carr. ristorante completa	Bogüie de tracción compl. para coche cafe.	12
57194-25	Drehgestellblende	Bogey valance	Cache bogüie	Copertura del carrello	Tapa de boguies	7
57194-26	Drehgestell-Bodenplatte	Bogey base plate	Support de bogüie	Base del carrello	Tapa de boguies + cubierta	7
57194-27	Kardantrieb vollständig	Cardan shafts + universal joints	Cardan, 3 parties	Trasmissione cardanica completa	Cardán completo	7
57194-28	Antennen (5 Stück)	Antenna (set of 5)	Antennes (5 pièces)	Antenna (5 pz/cf)	Antenas (5 u.)	7
57194-29	Faltenbalg	Concertina gangway connection	Soufflet	Mantice di intercomunicazione	Silbato	7
57194-30	Kupplungsdeichsel Buchsenleiste vollst.	Coupling shaft w bushes, complete	Système d'attelage complet, femelle	Timone del gancio con boccole, completo	Sistema de enganche hembra completo	11
57194-31	Kupplungsdeichsel Stiftleiste vollst.	Coupling shaft w pins	Système d'attelage complet, mâle	Timone del gancio con perni, completo	Sistema de enganche macho completo	11
57194-32	Schneckenwelle kompl. mit Buchsen	Worm gearing	Vis sans fin, complète	Trasmissione con vite, completa	Tornillo sinfin completo	10
57305-34	Antriebsradsatz	Driving wheelset	Essieux moteur	Coppia ruote motrici	Eje tractor	9
57305-35	Antriebslaufbandsatz	Driving wheelset	Essieux moteur intermédiaire	Sala portante motrice	Eje motriz intermedio	8
57305-36	Multiprotokolldecoder mit Schleiferumschaltung	Multiprotocol decoder with slider switching	Décodeur à protocoles multiples avec commutateur de contact	Decoder con regolazione con commuta- zione di mattonella	Decoder multiprotocolo con comutador de patin	18
57194-38	Lokführer	Engineer	Conducteur de locomotive	Macchinista	Maquinista	8
57194-39	Radschleifer (2 Stck.)	Wheel contact (set of 2)	Contact de essieu (2 pièces)	Contacto ruote (2 pz/cf)	Frotador de contacto (2 u.)	7
57194-41	Feder (2 Stck.)	Spring (set of 2)	Amortisseur (2 pièces)	Molla (2 pz/cf)	Muelles (2 u.)	5
57194-42	Drehgestell-Bodenplatte mit Radschleifern und Ferriten	Bogey base plate w wheel contact + ferrit	Support de bogüie avec contact de es- sieux	Base del carrello con contatti ruote e ferrite	Soporte de bogüiecon frotador y ferritas	11
57194-51	Lautsprecherdeckel	Cover loud speaker	Couverture haut-parleur	Coperchio altoparlante	Cubierta de altavoz	6
<b>Ersatzteile aus unserem Standard-Programm</b>		<b>Spare parts standard range</b>	<b>Pièces détachées de notre gamme standard</b>	<b>Parti di ricambio standard</b>	<b>Repuestos de nuestro programa standard</b>	
56026	Haftreifen (10 Stck.)	Friction tyres (set of 10)	Bandages (10 pièces)	Cerchioni di aderenza (10 pz/cf)	Aros de adherencia (10 u.)	
56066	Laufbandsatz (2 Stck.)	Wheelset (set of 2)	Essieu intermédiaire (2 pièces)	Sala portante (2 pz/cf)	Eje intermedio (2 u.)	
56110	Schleifer mit Schraube	Contact with screw	Contact avec vis	Pattino con viti	Patin con tornillo	
56156	Stromabnehmer	Pantograph	Pantographe	Pantografo	Pantografo	

\*Preisgruppe \*price category \*catégorie de prix \*Categoria prezzi \*Grupo de precio

Bei Ersatzteilanforderung bitte immer die vollständige Ersatzteil-Nr. angeben. · Please order the wanted spare part with the complete spare part item number.  
订购配件时请附上完整的配件号码。 · Pour commander des pièces de rechange, ne pas oublier de donner le Numéro d'Article de la pièce demandée.

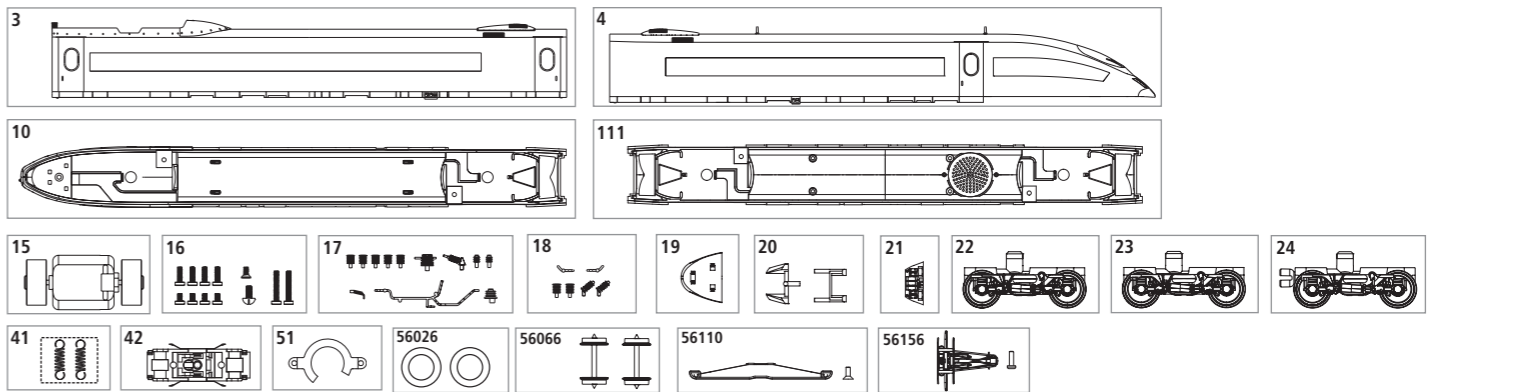

Nr.	说明:	Beschrijving:	Oznaczenie:	Описание	Označení:	PG*
57194-01	车头 (1等)	Behuizing, gedecoreerd, stuurstandrijtuig 1.klas	Przednia obudowa wag. sterow. 1. kl., kompl.	Корпус вагона 1 кл., разукраш., в собранном виде	Karoserie řidičí vůz 1.třída potisk, kompl.	13
57194-02	餐车	Behuizing, gedecoreerd, Bistro-rijtuig	Obudowa wagonu restauracyjnego	Корпус вагона-ресторана, разукрашенный	Karoserie jídelní vůz potisk, kompl.	13
57194-03	乘客车	Behuizing, gedecoreerd tussenrijtuig met isolatoren/dakleidingen	Obudowa wagonu pasażerskiego z izolatorem / przewody dachowe	Корпус вагона с сидячими местами с изоляторами и крышевой проводкой	Karoserie vůz s izolátory, střešní vedení potisk, kompl.	13
57194-04	车头 (2等)	Behuizing, gedecoreerd, stuurstandrijtuig 2.klas	Przednia obudowa wag. sterow. 2. kl., kompl.	Корпус вагона 2 кл., разукраш., в собранном виде	Karoserie řidičí vůz 2.třída potisk, kompl.	13
57194-05	车头窗户 (1等)	Vensters, stuurstandrijtuig 1. kl, gedecoreerd	Przednie szyby wagonu sterowniczego 1. kl.	Окна хвостового вагона 1 класса	Okna, řidičí vůz 1. třída, potisk	10
57194-06	餐车窗户	Vensters, Bistro-rijtuig, gedecoreerd	Przednie szyby wagonu restauracyjnego	Окна вагона-ресторана	Okna, jídelní vůz potisk	10
57194-07	乘客车窗户	Vensters, tussenrijtuig gedecoreerd	Przednie szyby wagonu pasażerskiego	Окна вагона с сидячими местами	Okna, osobní vůz potisk	10
57194-08	车头窗户 (2等)	Vensters, stuurstandrijtuig 2. kl, gedecoreerd	Przednie szyby wagonu sterowniczego 2. kl.	Окна хвостового вагона 2 класса	Okna, řidičí vůz 2. třída potisk	10
57194-09	车门窗户 (4件)	Deurensters, 4 stuks	Szyby do drzwi, 4 szt.	Окна для дверей, 4 шт.	Okna do dveří, 4 ks	7
57194-10	车头车底	Chassis, stuurstandrijtuig, gedecoreerd	Przednia rama modelu wagonu sterowniczego	Рама хвостового вагона	Rám, řidičí vůz potisk	10
59114A-111	乘客车/餐车车底	Chassis, tussenrijtuig/Bistro-rijtuig	Rama modelu wagonu pasażerskiego/restaur.	Рама вагона с сидячими местами/вагона-рест.	Rám, osobní vůz/jídelní vůz	10
57194-12	车头内座	Binneninrichting, stuurstandrijtuig	Wyposażenie wnętrza wagonu sterowniczego	Внутреннее оборудование хвостового вагона	Vnitřní zařízení, řidičí vůz	8
57194-13	乘客车内座	Binneninrichting, tussenrijtuig	Wyposażenie wnętrza wagonu pasażerskiego	Внутреннее оборудование вагона с сид. мест.	Vnitřní zařízení, osobní vůz	8
59114A-114	餐车内座	Binneninrichting, Bistro-rijtuig	Wyposażenie wnętrza wagonu restauracyjnego	Внутреннее оборудование вагона-ресторана	Vnitřní zařízení, jídelní vůz	8
57194-15	马达组件	Motor, complete	Silnik, komplet	Электродвигатель, в собранном виде	Motor kompletní	14
57194-16	螺丝	Set schroeven, compleet	Zestaw śrubek, kompletny	Набор винтов	Sada šroubů, kompletní	8
57194-17	乘客车车顶配件	Isolatoren/dakleidingen rijtuig met pantograaf	Izolatory / przewody dachowe wagonu pasażerskiego / Pałak trakcyjny	Изоляторы/крышевая проводка вагона с сидячими местами с пантографом	Izolatory / střešní vedení, vůz se sběračem	8
57194-18	餐车车顶配件	Isolatoren/dakleidingen, Bistro-rijtuig	Izolatory / przewody dachowe wagonu restaur.	Изоляторы/крышевая проводка вагона-рест.	Izolatory / střešní vedení, jídelní vůz	8
57194-19	车头挡板	Spoiler, stuurstandrijtuig	Osłona dolna podwozia wag. sterowniczego	Обтекатель хвостового вагона	Spojler, řidičí vůz	7
57194-20	车灯	Lichtstaafl, koplampinzetstuk	Światłowód	Фары и лампы для фары	Světelné vedení + osvětlení	7
57194-21	前灯PCB	Printplaat koplamp	Plyka światłowod	Плата для подключения освещения	Rozvodná destička osvětlení	11
57305-22	带取电片的车头轮架组件	Kompleet draaistel met stroomafname-veren stuurstandrijtuig 1./2. klas	Wózek kompletny z odbierakami prądu z kół wagonu sterowniczego 1./2. kl.	Тележка с колесным контактом для хвостового вагона 1/2 класса	Hnačí podvozek se sběra., řidičí vůz 1./2. třída	11
57305-23	不带取电片的乘客车轮架组 件	Loopdraaistel zonder stroomafname-veren, rijtuig/stuurstandrijtuig 2. klas	Wózek toczny wagonu pasażerskiego / wagonu pasażerszy / Pałak trakcyjny	Тележка без колесного контакта для вагона с Пантограф	Otočný hnačí podvozek bez kluzného kontaktu kol, vůz s Sběrač	10
57305-24	餐车的轮架组件	Aangedreven draaistel, Bistro-rijtuig. kompl.	Napęd wózka wagonu restauracyjnego	Двигающаяся тележка для вагона-ресторана, в собр. виде	Otočný podstavec pohonu - úplný	12
57194-25	轮架饰边	Draaistelzijde	Osłona wózka wagonu	Боковина тележки	Maska - rám pro podvozek s točnou	7
57194-26	轮架	Bodemplaat draaistel	Dolna pokrywa wózka	Основание тележки	Hnačí podvozek – základní nosná deska	7
57194-27	球轴组件	Cardanaandrijving compleet	Napęd Kardana kompletny	Универсальный карданный привод	Kardanová hřídel kompletní	7
57194-28	天线 (5套)	Antennes (5 stuk)	Anteny (5 sztuk)	Антенны (5 шт.)	Antény (5 ks)	7
57194-29	风箱	Vouwbalg	Wałki przejścia międzywagonowego	Гармоника межвагонных переходов	Měch přechodového můstku	7
57194-30	挂钩	Koppelstang compleet met contactdoos	Ramię sprężu z gniazdem	Сцепная муфта с вкладышами, в собранном виде	Spráhlo otočného podvozku – vodiči lišta úplná	11
57194-31	挂钩盒	Koppelstang compleet met stekker	połączeniowym	Сцепная муфта со штифтами	Spráhlo otočného podvozku – lišta s kolíky úplná	11
57194-32	蜗牙	Aandrijfas met wormwiel	Ramię sprężu z wtykiem połączeniowym	Червячная передача	Šneková hřídel kompletní	10
57305-34	轮组	Set loopwielstellen	Kompletny wał napędowy	Набор приводных колес	Sada kol s pohonem	9
57305-35	驱动轮组	Aangedreven wielstel met tandwiel	Napędowy zestaw kołowy	Набор ведущих колес	Sada ozubonych kol s pohonem	8
57305-36	带滑动开关的解码器	Multiprotocol locdecoder met omschakeling via de contactsleper	Toczny zestaw kołowy Wielofunkcyjny dekod	Мультипротокольный декодер	Multiplikační protokolový dekodér	18
57194-38	司机	Machinist	Maszynista	Машинист	Strojvůdce	8
57194-39	车轮取电片 (2件)	Stroomafname-veren stuurstandrijtuig	Odbierakami kołowy (2 sztuk)	Колесная контакта (2 шт.)	Kontaktu kol (2 ks)	7
57194-41	弹簧 (2套)	Veren (2 stuks)	Sprężyna (2 sztuk)	Пружина (2 шт.)	Pružné uložení (2 ks)	5
57194-42	带取电片的轮架	Bodemplaat draaistel met wiel veren + ferrite	Dolna pokrywa wózka z odbierakami kołowy	Основание тележки с колесной контактой	Hnačí podvozek – základní nosná deska s kontakty kol	11
57194-51	盖扬声器	Cover luidspreker	Osłona głośnika	крышка динамика	Cover reproduktor	6
<b>备用零件的标准范围:</b>		<b>Reserveonderdelen uit ons standaard leveringsprogramma</b>	<b>Części zamienne z programu standardowego</b>	<b>Запасные детали из нашей стандартной программы</b>	<b>Náhradní díly z našeho standardního programu</b>	
56026	轮胎 (10套)	Antislipbanden (10 stuks)	Opony szcienne (10 sztuk)	Колесные бандажы (10 шт.)	Bandáže kol (10 ks)	
56066	轮组 (2套)	Set loopwielstellen (2 stuk)	Zestaw kół (2 sztuk)	Набор бегунковых поддерживающих колес	Sada ozubonych kol (2 ks)	
56110	带螺丝的取电片	Veren met schroeven	Odbierakami z śrubek	Контакта Набор	Kontaktu kol šroubů	
56156	天线架	Pantograaf	Pałak trakcyjny	Пантограф	Sběrač	

\*价格表 \*Priscategorie \*Grupa cenowa \*ценовая категория \*Cenová skupina